

Manuel

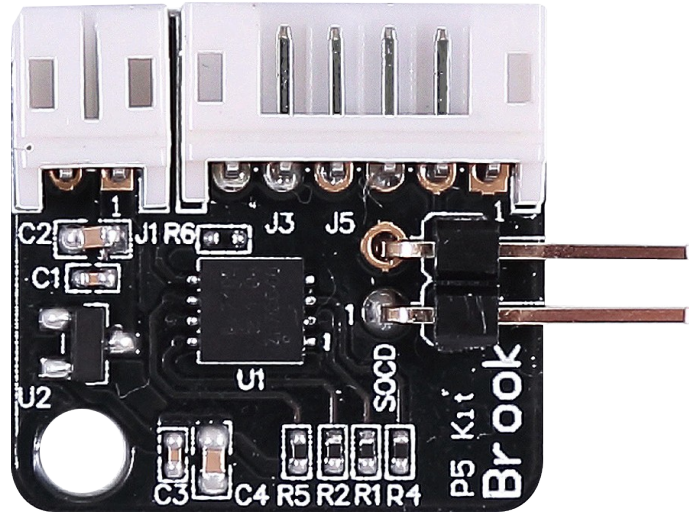

Kit de mise à niveau pour la compatibilité avec la PlayStation®5



1. Présentation du produit.....	page 2
2. Contenu.....	page 2
3. Description de la disposition.....	page 2
4. Connexion de l'UFB-PS5.....	page 3
4.1. Connexion à la Fighting board PS4+ audio.....	page 3
4.2. Connexion à l'Universal Fighting board.....	page 3
4.3. Connexion à la fighting board PS3/PS4.....	page 4
4.4. Connexion à la fighting board PS3/PS4.....	page 4
5. Instructions de montage.....	page 5

1. PRÉSENTATION DU PRODUIT

L'UFB-UP5 est un kit de mise à jour pour les Fighting Boards. Après avoir connecté l'UFB-UP5 à la Fighting Board et mis à jour son firmware, celle-ci sera compatible avec la console PlayStation®5.

2. CONTENU

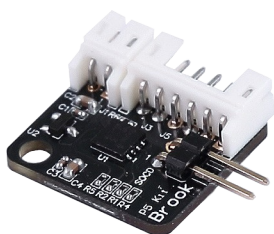

Kit de mise à niveau UFB (UFB-UP5)
(L21 mm x L19,5mm x H6,6mm)



Câble 5/6 broches de 10 cm / 2,0 mm



Connecteur JST-PH (2.0mm) coudé.



Câble d'alimentation JST-PH (2.0mm) de 15 cm à 2 broches.

3. DESCRIPTION DE LA DISPOSITION

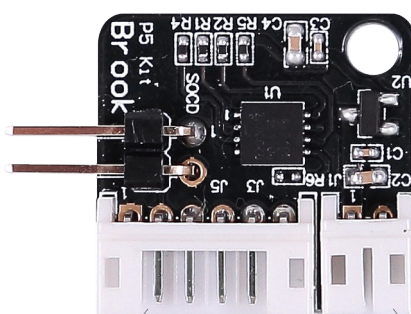

Connecteur à 6 broches
pour la connexion à la fighting board

Connecteur à 2 broches
pour le câble d'alimentation

4. CONNEXION DE L'UFB-PS5

4.1. Connexion à la Fighting board PS4+ audio

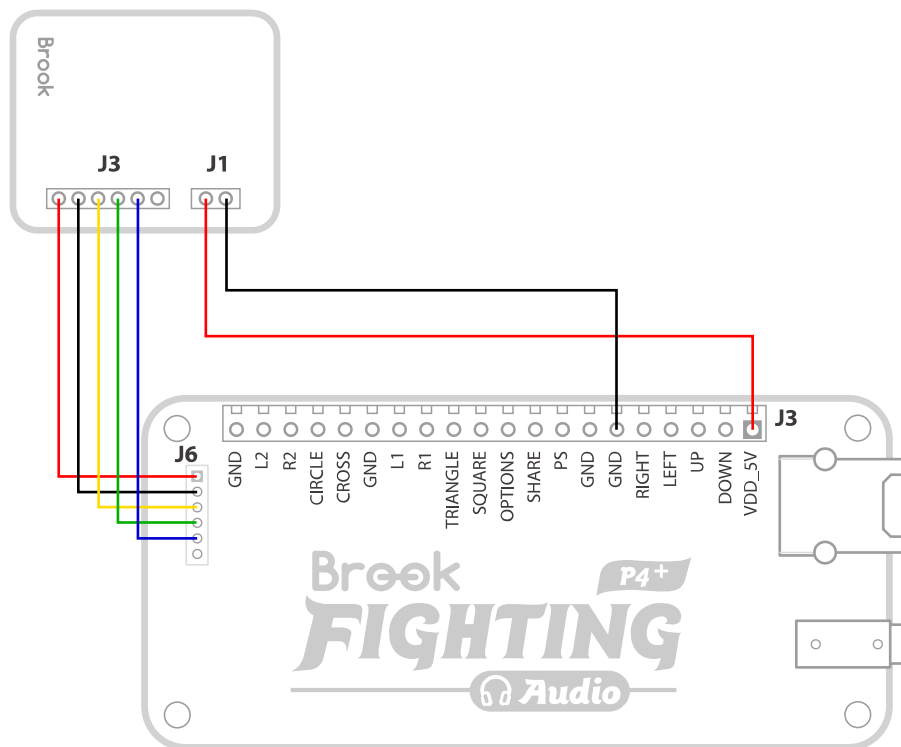

4.2. Connexion à l'Universal Fighting board

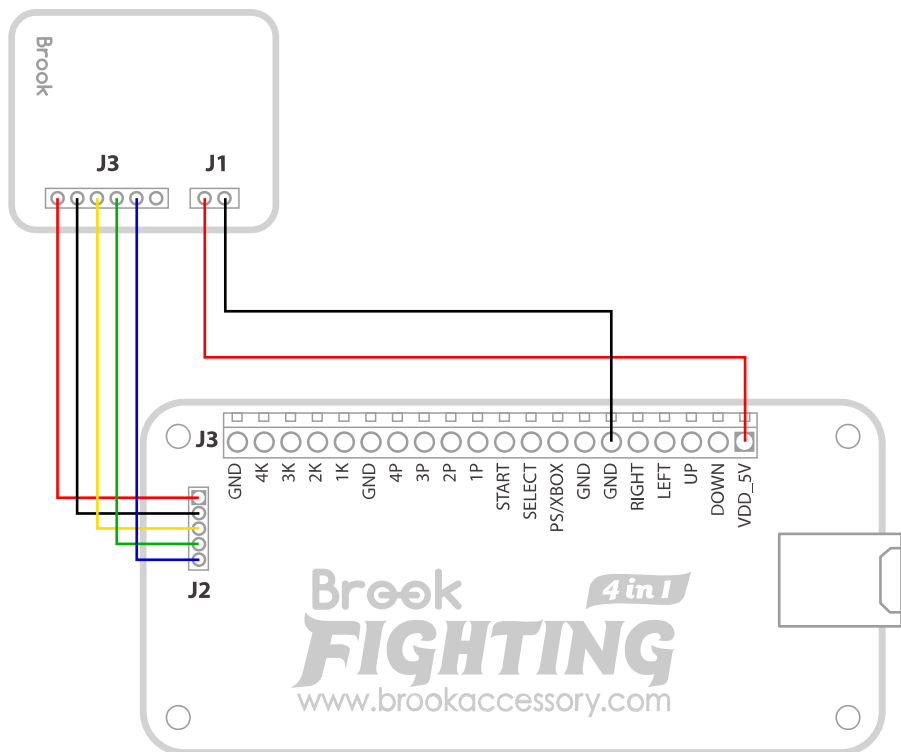

4.3. Connexion à la fighting board PS3/PS4

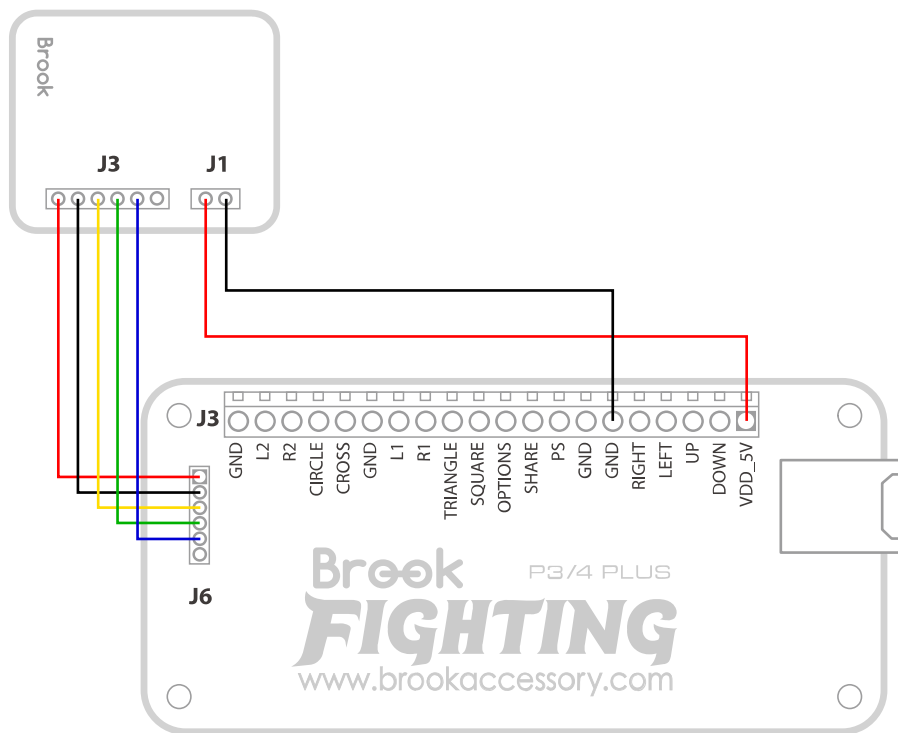

4.4. Connexion à la fighting board PS3/PS4

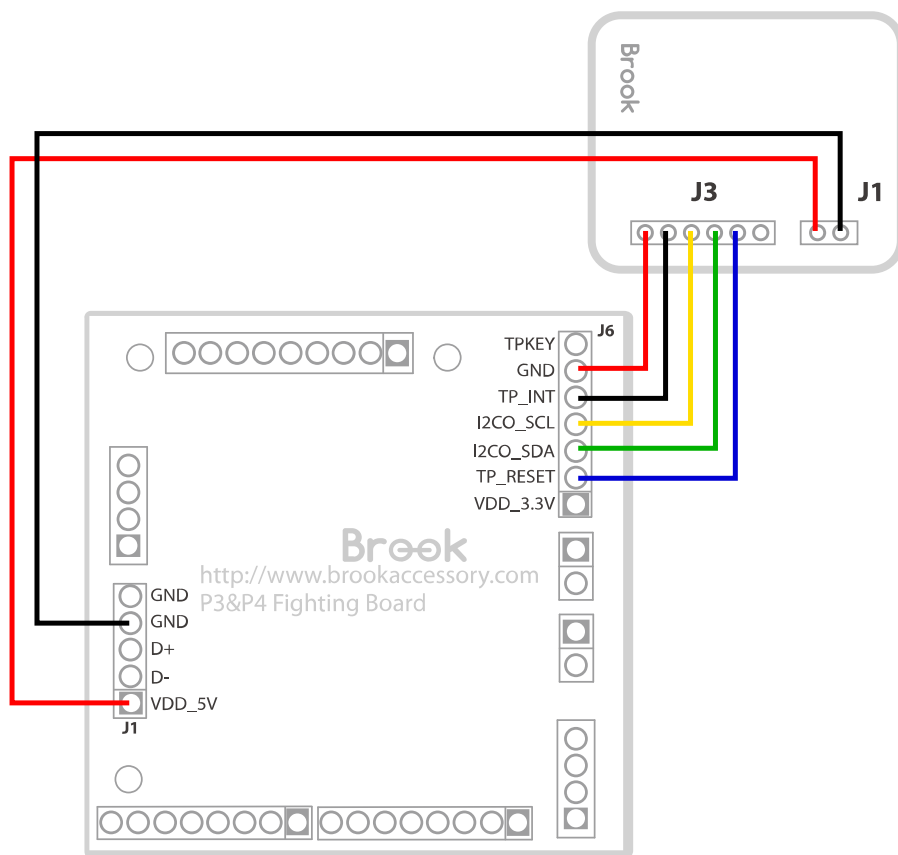

5. INSTRUCTIONS DE MONTAGE

Instructions de montage pour L'Universal Fighting Board.

Étape 1

Vérifier la présence d'un connecteur à l'emplacement de J2 dans l'UFB. Si ce n'est pas le cas, vous devez souder le connecteur en J2 sur la PCB.

Connecteur
JST-PH soudé

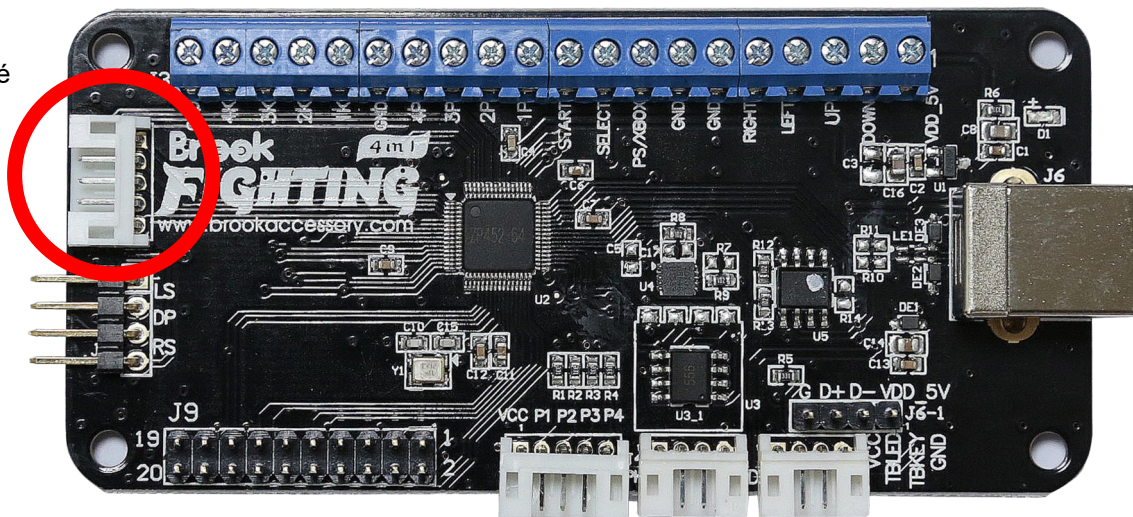

Étape 2

Connectez le câble dédié de l'UFB-UP5 à l'UFB.

Pour le câble d'alimentation il faut relier le fil rouge au bornier VDD_5V et le fil noire à un bornier GND.

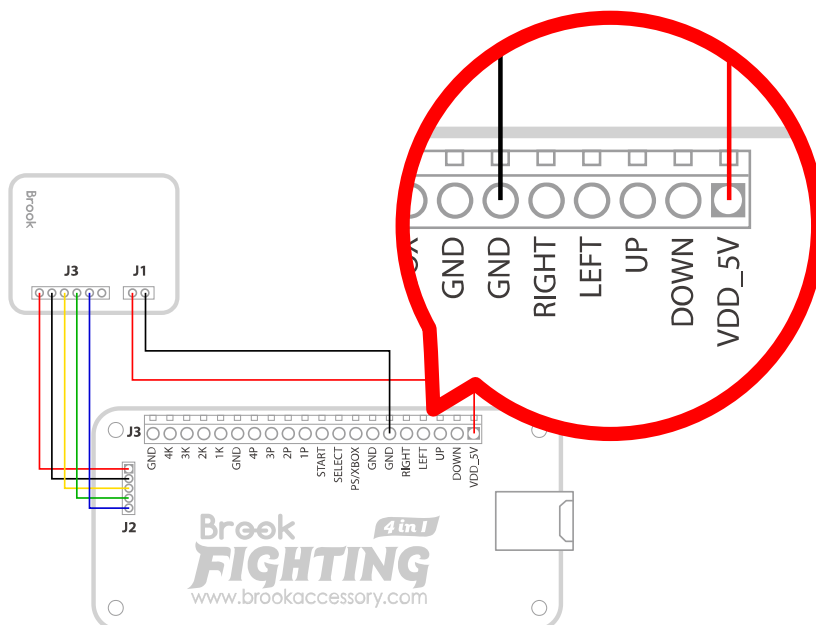

Étape 3

Après avoir connecté l'UFB-UP5 à l'UFB, vous devrez mettre à jour son firmware.
Le firmware est disponible à l'adresse ci dessous :
<https://www.brookaccessory.com/download/PS4/>



Étape 4

Appuyer simultanément sur les touches PS et SHARE/SELECT, puis connectez le stick d'arcade à votre PC ou à votre ordinateur portable.

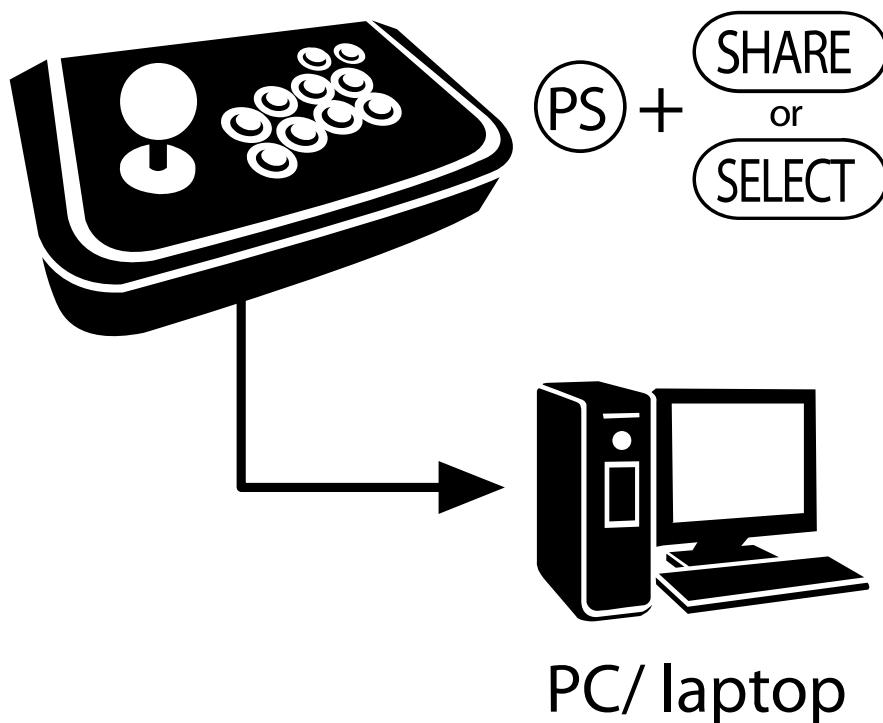

Étape 5

Cliquez sur le bouton "START" pour installer la mise à jour, puis cliquez sur le bouton "Terminer" lorsque la mise à jour est terminée.

Vous pourrez alors profiter de votre jeu sur PlayStation®5.

