

Schéma de câblage interface un joueur USB

Schéma de l'interface



Schéma de câblage des boutons 1 et 2



Schéma de câblage d'un joystick standard

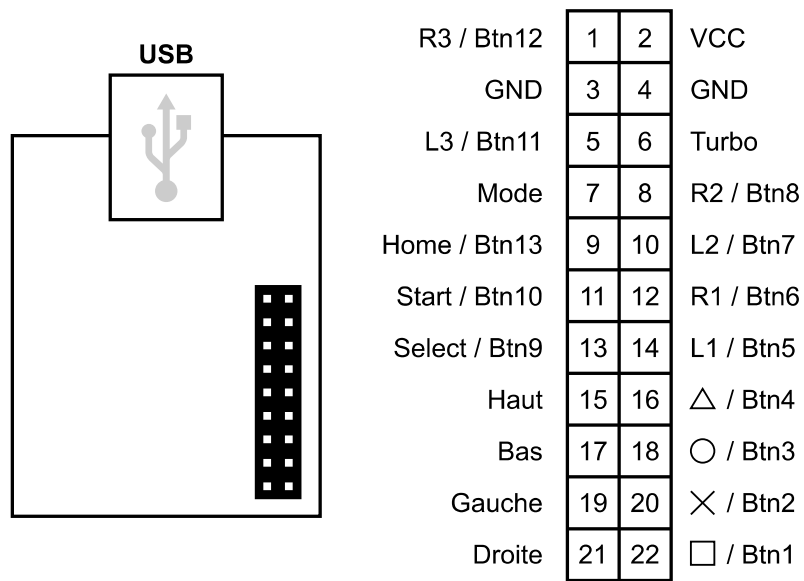

(vue de dessus)

Schéma de câblage d'un joystick avec connecteur cinq points

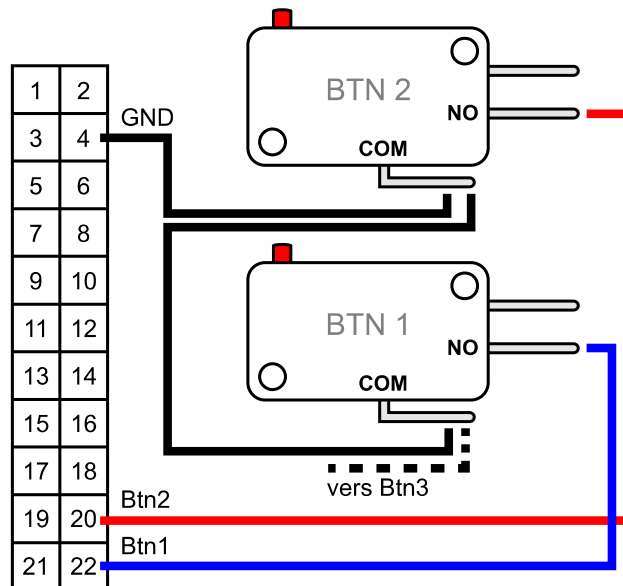
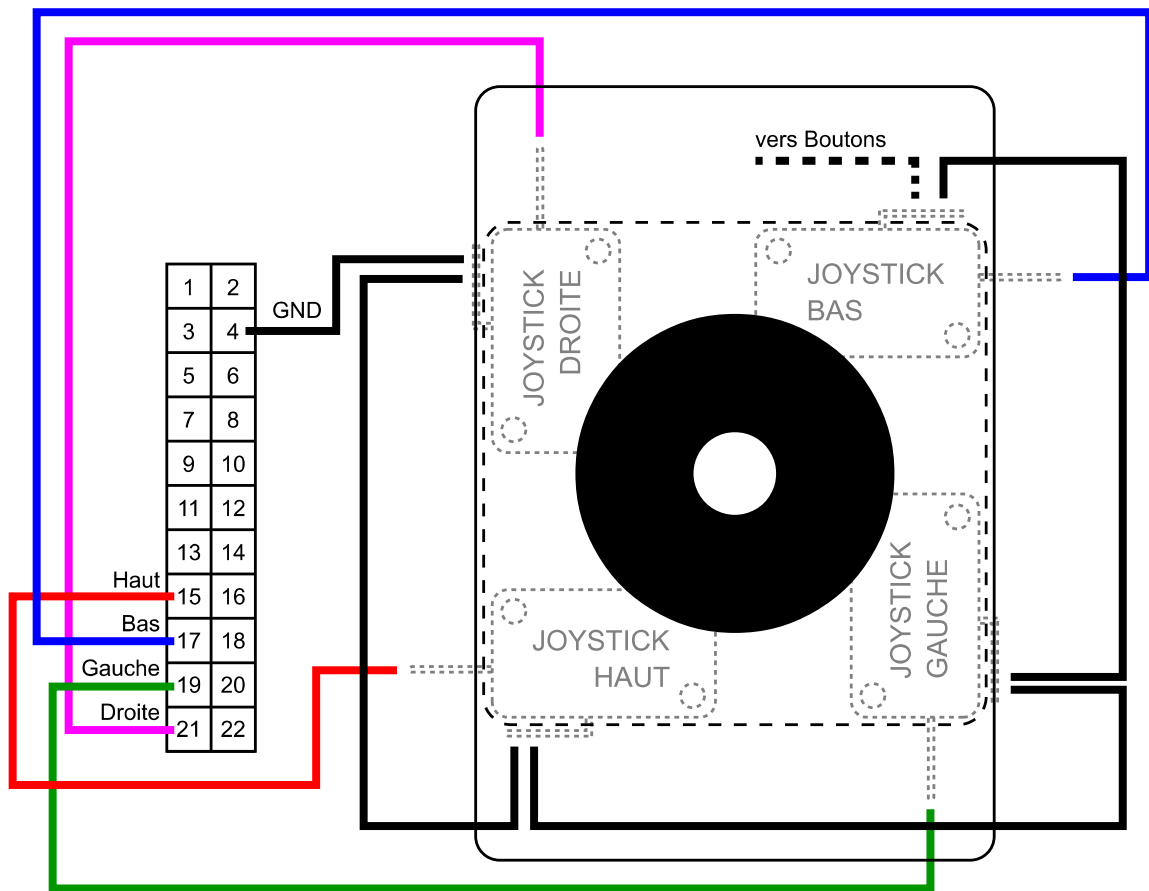
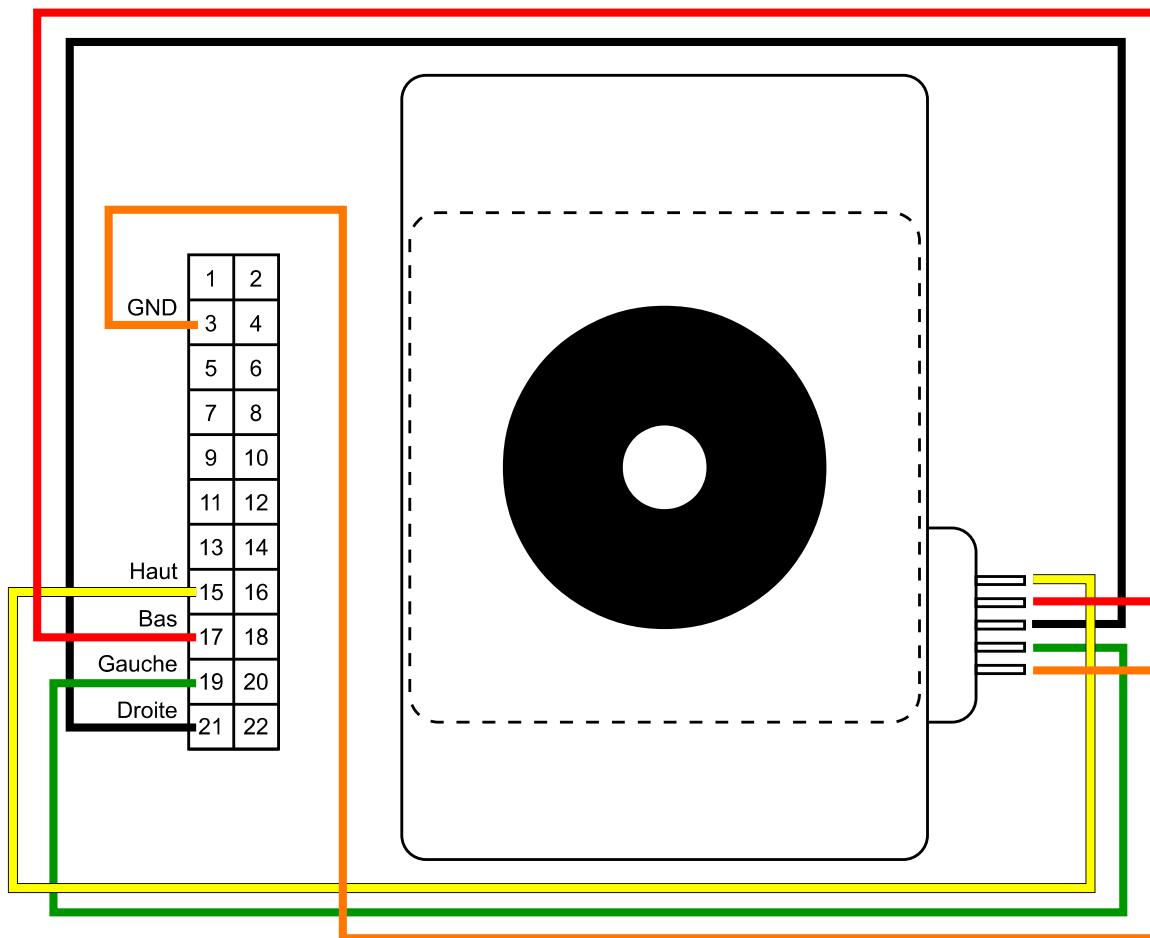

(vue de dessus)

Correspondance des couleurs du câble 5 points :

Jaune : Haut

Rouge : Bas

Noir : Droite

Vert : Gauche

Orange : Masse commune

Le fil jaune (haut) est à connecter sur le pin 15.

Le fil rouge (bas) est à connecter sur le pin 17.

Le fil noir (droite) est à connecter sur le pin 21.

Le fil vert (gauche) est à connecter sur le pin 19.

Le fil orange (masse commune) est à connecter sur le pin 3.